

KL-1020-10

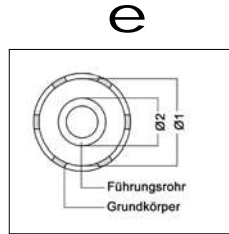

KL-1020-11

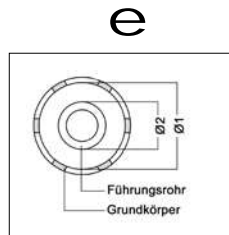

KL-1020-12

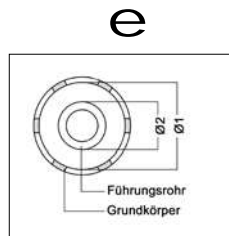

KL-1020-13

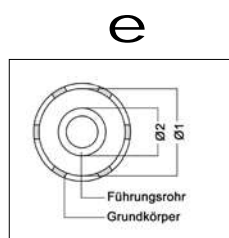

Zapfen-/ Nutmutternschlüssel (NKW)

Besonders geeignet zum Lösen und Festdrehen der Befestigungsmuttern z.B. an der Vorder- bzw. Hinterachse sowie am Getriebe- oder Differentialflansch.

Baukastensystem:

Grundkörper und Führungsrohre kombinierbar.
(Anschluss-Gewinde beachten)

Vorteile:

- Hohe Zeit- und Kostenersparnis
- Universell einsetzbar.

KL-1020-10 - Zapfenschlüssel

Passend z.B. für Mercedes Hypoid-Hinterachsen: HL0/3, HL0/6, HL0/7, HL1/2 (nur Ø63 nötig), HL1/3, HL1/8, HL1/9

Bestehend aus: (Technische Daten) Antrieb: 3/4"

Artikel-Nr.	Bezeichnung	Ø 1 (mm)	Ø 2 (mm)	Länge [mm]	Zapfen Anzahl Breite	Menge
KL-1020-110	Grundkörper	63		75	6 7,5	1
KL-1020-1904	Führungsrohr		42	80		1

Anschluss-Gewinde: ..M36 x 1,5 Gewicht: 1,7 kg

KL-1020-11 - Zapfenschlüssel

Passend z.B. für Mercedes Hypoid-Hinterachsen: HL2/2, HL2/3, HL2/5, HL2/9, HL2/11, HL2/12, HL2/15.

Bestehend aus: (Technische Daten) Antrieb: 3/4"

Artikel-Nr.	Bezeichnung	Ø 1 (mm)	Ø 2 (mm)	Länge [mm]	Zapfen Anzahl Breite	Menge
KL-1020-110	Grundkörper	63		75	6 7,5	1
KL-1020-1901	Führungsrohr		36	125		1
KL-1020-1903	Führungsrohr		40,5	125		1
KL-1020-1905	Führungsrohr		43	125		1

Anschluss-Gewinde: ..M36 x 1,5 Gewicht: 2,2 kg

KL-1020-12 - Zapfenschlüssel

Passend z.B. für Mercedes Hypoid-Hinterachsen: HL2/2, HL2/7, HL2/13.

Bestehend aus: (Technische Daten) Antrieb: 3/4"

Artikel-Nr.	Bezeichnung	Ø 1 (mm)	Ø 2 (mm)	Länge [mm]	Zapfen Anzahl Breite	Menge
KL-1020-120	Grundkörper	71,5		110	6 10,9	1
KL-1020-1904	Führungsrohr		42	80		1

Anschluss-Gewinde: ..M36 x 1,5 Gewicht: 1,4 kg

KL-1020-13 - Zapfenschlüssel

Passend z.B. für MAN Vorderachsen (angetrieben) M-Reihe: 3 ME DI und für Außenplaneten-Hinterachsen: 5 MR, 3 MR.

Bestehend aus: (Technische Daten) Antrieb: 3/4"

Artikel-Nr.	Bezeichnung	Ø 1 (mm)	Ø 2 (mm)	Länge [mm]	Zapfen Anzahl Breite	Menge
KL-1020-130	Grundkörper	76,5		95	6 13	1
KL-1020-1902	Führungsrohr		36,5	105		1

Anschluss-Gewinde: ..M36 x 1,5 Gewicht: 1,4 kg

3

KL-1020-20

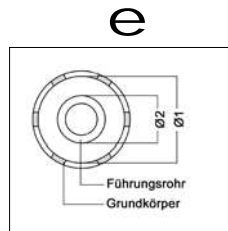
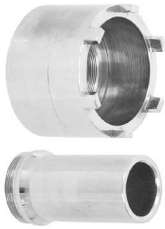

KL-1020-21

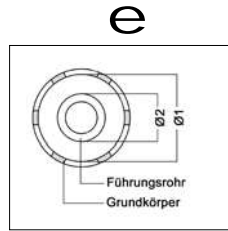
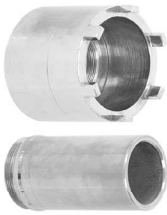

KL-1020-22

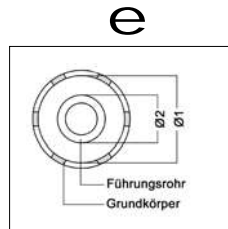

KL-1020-23

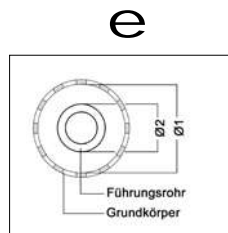

KL-1020-20 - Zapfenschlüssel

Passend z.B. für Mercedes Palloid-Vorderachsen: AL3/1, AL3/2, AL3/4, AL3/7, AL3/8

Antrieb: 3/4" □

bestehend aus: (Technische Daten)

Artikel-Nr.	Bezeichnung	Ø 1 (mm)	Ø 2 (mm)	Länge [mm]	Zapfen Anzahl Breite	Menge
KL-1020-220	Grundkörper	75		70	6 9,5	1
KL-1020-2901	Führungsrohr		44	95		1

Anschluss-Gewinde: M48 x 1,5
Gewicht: 1,6 kg

KL-1020-21 - Zapfenschlüssel

Passend z.B. für MAN Hypoid (Banjo)-Hinterachsen G-Reihe: VW2, VW4, VW6.1 - 6.8

Antrieb: 3/4" □

bestehend aus: (Technische Daten)

Artikel-Nr.	Bezeichnung	Ø 1 (mm)	Ø 2 (mm)	Länge [mm]	Zapfen Anzahl Breite	Menge
KL-1020-210	Grundkörper	77		70	6 10	1
KL-1020-2904	Führungsrohr		49	100		1

Anschluss-Gewinde: M48 x 1,5
Gewicht: 1,8 kg

KL-1020-22 - Zapfenschlüssel

Passend z.B. für Mercedes Hypoid-Hinterachsen: HL2/14, KL2/16, KL4/1, HL4/16, HL4/17, HL4/23, HL4/28, HL4/29, HL4/30, HL4/4, HL4/8, HD4/6G, HO4/2, HO4/18, NR4/4

Antrieb: 3/4" □

bestehend aus: (Technische Daten)

Artikel-Nr.	Bezeichnung	Ø 1 (mm)	Ø 2 (mm)	Länge [mm]	Zapfen Anzahl Breite	Menge
KL-1020-220	Grundkörper	75		70	6 9,5	1
KL-1020-2902	Führungsrohr		43	95		1
KL-1020-2903	Führungsrohr		48	95		1
KL-1020-2906	Führungsrohr		51	95		1

Anschluss-Gewinde: M48 x 1,5
Gewicht: 3,4 kg

KL-1020-23 - Zapfenschlüssel

Passend z.B. für Mercedes Außenplaneten-Hinterachsen (Europa-Achsen) 10 t + 13 t: HL7/1, HL7/2, HL7/18, HO7/8, HO7/9, HL7/0, HL7/015, HL7/021, HL7/3, HD7/2, HD7/19DG, HD7/016DG

Außenplaneten-Vorderachse 7 t: AL7/1.

Der Grundkörper ist bei folgenden Fahrzeugen ohne Führungsrohr einsetzbar: z.B. **Außenplaneten-Achsen: Nachlaufachse NR7/4**

Antrieb: 3/4" □

bestehend aus: (Technische Daten)

Artikel-Nr.	Bezeichnung	Ø 1 (mm)	Ø 2 (mm)	Länge [mm]	Zapfen Anzahl Breite	Menge
KL-1020-230	Grundkörper	101,5		140	12 11,4	1
KL-1020-2905	Führungsrohr		50	135		1
KL-1020-2906	Führungsrohr		51	85		1
KL-1020-2907	Führungsrohr		53	135		1

Anschluss-Gewinde: M48 x 1,5
Gewicht: 4,8 kg

11

NKW

KL-1020-24

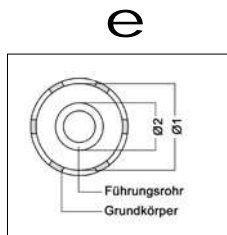
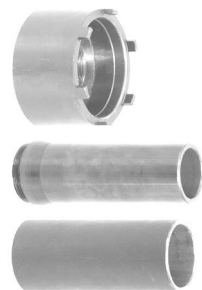

KL-1020-310

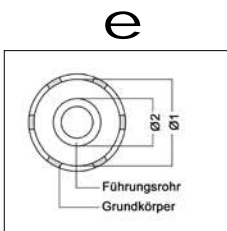
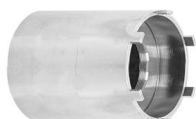

KL-1020-31

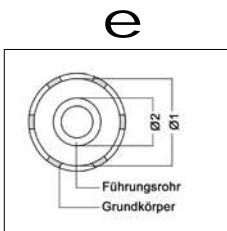

KL-1020-32

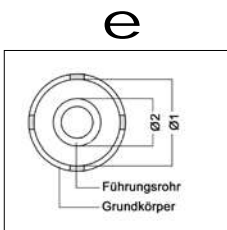

KL-1020-33

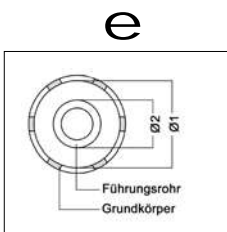

KL-1020-24- Zapfenschlüssel

Passend für **Mercedes**
z.B. ATEGO-Ritzelachsen

Antrieb: 3/4" □

bestehend aus: (Technische Daten)

Artikel-Nr.	Bezeichnung	Ø 1 (mm)	Ø 2 (mm)	Länge [mm]	Zapfen Anzahl Breite	Menge
KL-1020-240	Grundkörper	87		65	6 10	1
KL-1020-2908	Führungsrohr		49	150		1
KL-1020-2909	Distanzrohr		57	140		1

Anschluss-Gewinde: M48 x 1,5
Gewicht: 3,2 kg

KL-1020-310 - Zapfenschlüssel

Passend z.B. für **Mercedes Hinterachsen HL 2/43 DG - 6.2 (Atego)**

Antrieb: 3/4" □

bestehend aus: (Technische Daten)

Artikel-Nr.	Bezeichnung	Ø 1 (mm)	Ø 2 (mm)	Länge [mm]	Zapfen Anzahl Breite	Menge
KL-1020-310	Grundkörper	88		140	6 9,7	1

Anschluss-Gewinde: M56 x 1,5
Gewicht: 2,0 kg

KL-1020-31 - Zapfenschlüssel

Passend z.B. für **Mercedes Hypoid-Achsen: HO4/10, HO4/10DL, HO4/11DL, HO5/3, HO5/4, HO5/8, HD4/21G, HD4/2G, HD4/22, HD5/3, HL5/2, HL5/6**

Antrieb: 3/4" □

bestehend aus: (Technische Daten)

Artikel-Nr.	Bezeichnung	Ø 1 (mm)	Ø 2 (mm)	Länge [mm]	Zapfen Anzahl Breite	Menge
KL-1020-310	Grundkörper	88		140	6 9,7	1
KL-1020-3904	Führungsrohr		57	80		1

Anschluss-Gewinde: M56 x 1,5
Gewicht: 2,9 kg

KL-1020-32 - Zapfenschlüssel

Passend z.B. für **MAN Hypoid-Hinterachsen M-Reihe: 16M (Soma-Achse), HY-0955, HY-1175, HY-0855.**

Antrieb: 3/4" □

bestehend aus: (Technische Daten)

Artikel-Nr.	Bezeichnung	Ø 1 (mm)	Ø 2 (mm)	Länge [mm]	Zapfen Anzahl Breite	Menge
KL-1020-320	Grundkörper	92		85	4 7,8	1
KL-1020-3905	Führungsrohr		58	110		1

Anschluss-Gewinde: M56 x 1,5
Gewicht: 3,1 kg

KL-1020-33 - Zapfenschlüssel

Passend z.B. für **Mercedes Hypoid-Achsen: HO 5/5**

Antrieb: 3/4" □

bestehend aus: (Technische Daten)

Artikel-Nr.	Bezeichnung	Ø 1 (mm)	Ø 2 (mm)	Länge [mm]	Zapfen Anzahl Breite	Menge
KL-1020-330	Grundkörper	100		115	6 9,8	1
KL-1020-3906	Führungsrohr		59	105		1

Anschluss-Gewinde: M56 x 1,5
Gewicht: 3,3 kg

3

KL-1020-34



e

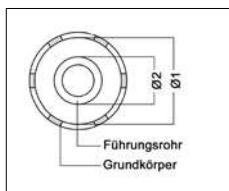

KL-1020-35



e

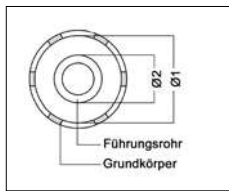

KL-1020-36



e

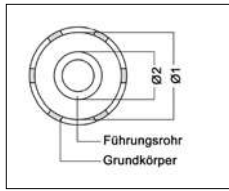

KL-1020-37

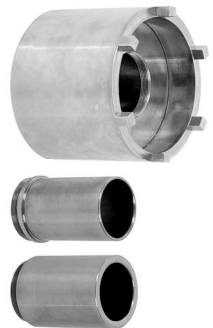

e

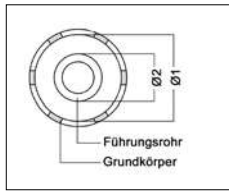

11
NKW

KL-1020-34 - Zapfenschlüssel

Passend z.B. für Mercedes Hypoid-Achsen: HL4/01, HL4/05, HL4/06, HD4/02, HD4/03.

Antrieb: 3/4" □

bestehend aus: (Technische Daten)

Artikel-Nr.	Bezeichnung	Ø 1 (mm)	Ø 2 (mm)	Länge [mm]	Zapfen Anzahl Breite	Menge
KL-1020-330	Grundkörper	100		115	6 9,8	1
KL-1020-3907	Führungsrohr		59	105		1

Anschluss-Gewinde: M56 x 1,5
Gewicht: 3,3 kg

KL-1020-35 - Zapfenschlüssel

Passend z.B. für Mercedes Palloid-Vorderachsen: AL3/6, AL3/9

Antrieb: 3/4" □

bestehend aus: (Technische Daten)

Artikel-Nr.	Bezeichnung	Ø 1 (mm)	Ø 2 (mm)	Länge [mm]	Zapfen Anzahl Breite	Menge
KL-1020-330	Grundkörper	100		115	6 9,8	1
KL-1020-3909	Führungsrohr		64	105		1

Anschluss-Gewinde: M56 x 1,5
Gewicht: 3,3 kg

KL-1020-36 - Zapfenschlüssel

Passend z.B. für MAN

Anwendung mit Führungsrohr Ø 51,5 mm:

Außenplaneten-Hinterachsen F-Reihe (H7, HD7) und Vorderachsen F-Reihe (VA).

Anwendung mit Führungsrohr Ø 66,5 mm: **Hypoid-Hinterachsen F-Reihe (HY-1175, HDY-1175, HY-13110, HY-1180).**

Antrieb: 3/4" □

bestehend aus: (Technische Daten)

Artikel-Nr.	Bezeichnung	Ø 1 (mm)	Ø 2 (mm)	Länge [mm]	Zapfen Anzahl Breite	Menge
KL-1020-360	Grundkörper	102		140	6 11,4	1
KL-1020-3901	Führungsrohr		51,5	135		1
KL-1020-3910	Führungsrohr		66,5	135		1

Anschluss-Gewinde: M56 x 1,5
Gewicht: 4,6 kg

KL-1020-37 - Zapfenschlüssel

Passend z.B. für Mercedes Nachlauf-Schwingebelastse: NS4/2, NS4/10 und für Ritzelachsen: HL6/1, HL6/2, HL6/3, HD6/3

Antrieb: 3/4" □

bestehend aus: (Technische Daten)

Artikel-Nr.	Bezeichnung	Ø 1 (mm)	Ø 2 (mm)	Länge [mm]	Zapfen Anzahl Breite	Menge
KL-1020-370	Grundkörper	113		120	6 9,8	1
KL-1020-3902	Führungsrohr		55	95		1
KL-1020-3908	Führungsrohr		63	95		1

Anschluss-Gewinde: M56 x 1,5
Gewicht: 4,8 kg

KL-1020-38



e

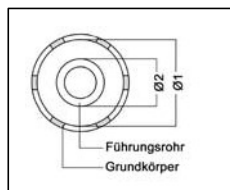

KL-1020-38 - Zapfenschlüssel

Passend für **Mercedes**

z.B. **ACTROS-Hinterachsen (Hypoid-Achsen) HL/ HL8**

Antrieb: 3/4"

bestehend aus: (Technische Daten)

Artikel-Nr.	Bezeichnung	Ø 1 (mm)	Ø 2 (mm)	Länge [mm]	Zapfen Anzahl Breite	Menge
KL-1020-380	Grundkörper	117		180	6 9,8	1
KL-1020-3911	Führungsrohr		60	195		1

Anschluss-Gewinde: M56 x 1,5

Gewicht: 6,8 kg

KL-1020-39



e

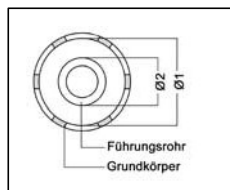

KL-1020-39 - Zapfenschlüssel

Passend für **MAN**

z.B. **Niederflurbus mit Portalachse HDNP-1300**

Antrieb: 3/4"

bestehend aus: (Technische Daten)

Artikel-Nr.	Bezeichnung	Ø 1 (mm)	Ø 2 (mm)	Länge [mm]	Zapfen Anzahl Breite	Menge
KL-1020-390	Grundkörper	110		75	6 10,5	1
KL-1020-3912	Führungsrohr		63	120		1

Anschluss-Gewinde: M56 x 1,5

Gewicht: 3,3 kg

KL-0303-12



e

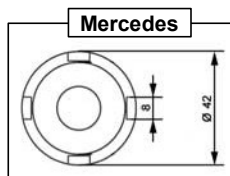

KL-0303-12 - Zapfenschlüssel

Passend für **Nutmuttern auf dem Antriebskegelrad bis 2/86.**

z.B. **Mercedes Achstypen HL0/1, HL0/2, HL0/3 und HL0/7**

Antrieb: 3/4"

bestehend aus: (Technische Daten)

Artikel-Nr.	Bezeichnung	Ø 1 (mm)	Ø 2 (mm)	Länge [mm]	Zapfen Anzahl Breite	Menge
KL-0303-12	Grundkörper	36		45	4 8	1

Gewicht: 330 g

KL-1020-40



e

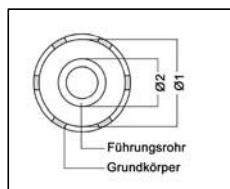

KL-1020-40 - Zapfenschlüssel

Passend z.B. für **Mercedes und MAN.**

z.B. **Mercedes Atego, Transporter und Bus mit Nutmutter (A976 356 00 26).**

Der Grundkörper ist bei folgenden Fahrzeugen ohne Führungsrohr einsetzbar: z.B. **MAN Bus (Typ A, J, P, R) und LKW (Typ H, L, M, N und 1) mit Nutmutter (81.90620-0086).**

Antrieb: 3/4"

bestehend aus: (Technische Daten)

Artikel-Nr.	Bezeichnung	Ø 1 (mm)	Ø 2 (mm)	Länge [mm]	Zapfen Anzahl Breite	Menge
KL-1020-400	Grundkörper	101		98	6 7,5	1
KL-1020-3905	Führungsrohr		58	110		1

Anschluss-Gewinde: M56 x 1,5

Gewicht: 3,2 kg

3

11
NKW